

CONSTRUCT

MAGAZÍN

Anna Polívková
za volantem

Vyrobeno
2 000 000 kusů

Nový produkt
Construct Vario



Ročník XIII, číslo 1/2014. NEPRODEJNÉ. www.construct.cz

*La Carrera
Panamericana*
CZECH REPUBLIC MEXICO
RALLY TEAM 2014



Milí čtenáři,

loňský rok se ve společnosti Construct nesl v duchu novinek. Aktuální číslo Construct Magazínu je toho jasným důkazem, jelikož se představuje v novém kabátě a také vás všemi novinkami provede.

S radostí vám můžu oznámit, že Construct vyrobil dvoumilióntý kus zabezpečení, což považujeme za značný úspěch, za který vděčíme také vám, příznivcům značky Construct.

Nezahálíme ale ani v inovacích, v loňském roce jsme představili nový produkt Construct Vario, který chrání váš vůz nejen proti odcizení, ale také proti krádeži dílů ukrytých pod kapotou. Jedním otočením klíče v zámkové vložce totiž blokuje nejen řadicí páku, ale také otevírání kapoty.

A v neposlední řadě se i já hlásím do kategorie novinek, i když popravdě, spíše staronových. Na stránkách Construct Magazínu, ale i na našich oblíbených akcích, se tedy budeme společně potkávat.

Těším se na vás!

Ing. Jiří Dufek
generální ředitel

Ročník XIII, číslo 1/2014
Foto na titulní stránce: Petr Frýba
Registrace: MK ČR e 153 11
tištěná verze ISSN 1801-5069, on-line verze ISSN 1801-5077
Vydává: CONSTRUCT CZECH a. s.
Za Mototechnou 2587/1, 155 00 Praha 5-Stodůlky
Šéfredaktor: Jiří Dufek, e-mail: marketing@construct.cz
tel.: +420 251 617 248, www.construct.cz
Při převzetí materiálů z magazínu je třeba vždy uvést zdroj.

CONSTRUCTNOVINKY

Vyrobeno 2 000 000
zabezpečení Construct **4**

CONSTRUCT VARIO:

Zloději nejdu jen po autech,
ale také po jednotlivých dílech **5**

CONSTRUCTPARTNER

Construct patří ke Škodovce
již 20 let **7**

CONSTRUCTDREAMCAR

MERCEDES-BENZ
540K Spezial Roadster **9**

CONSTRUCTTÉMA

Prodlužte si záruku až na 5 let **11**



CONSTRUCTROZHOVOR

ANNA POLÍVKOVÁ:
Do Mexika se moc těším! **15**

CONSTRUCT(SE)BAVÍ

Construct Yachting Cup
Vínačko bílé...
Tradiční Construct Curling Cup **17**

CONSTRUCTTYM

ING. JIŘÍ DUFEK:
Návrat do vedení společnosti **15**

CONSTRUCTNACESTÁCH

Poznejte krásy Velkého Meziříčí **21**

CONSTRUCTZÁBAVA

Nejen na vyplnění dlouhé chvíle **23**





VYROBENO 2 000 000 ZABEZPEČENÍ CONSTRUCT

„Kdyby mi před více jak dvaceti lety, když jsme vyráběli u nás v garáži takřka na kolena první zámek pro Škoda Favorit, někdo řekl, že jich jednou vyrobíme 2 000 000 kusů, rozhodně bych tomu nevěřil,“ řekl Petr Ambrož, zakladatel společnosti Construct.

A není se čemu divit. Je to skutečně významná událost v milníku této stoprocentně české společnosti, jejíž produkty chrání automobily před odcizením již od roku 1991. Výrobu milióntého kusu slavila společnost v roce 2007. A nyní se raduje z dalšího miliónu.

„Výroba druhého miliónu zabezpečení v průběhu posledních sedmi let je jasný důkaz toho, že Construct překonal krizi v automobilovém průmyslu a zůstává nadále silným hráčem na trhu,“ řekl Jiří Dufek, generální ředitel společnosti. Jubilejním kusem bylo zabezpečení s označením CF 016 pro vozy značky Škoda Roomster a Fabia.

Na výrobě a prodeji produktů Construct se v současnosti podílí 110 zaměstnanců, což je cca o 50 % méně, než v roce 2007, který patřil k nejsilnějším rokům za dobu existence společnosti.

Construct klade důraz na vlastní vývoj produktů, vývojové oddělení tvoří 10 % zaměstnanců společnosti. Pracovníci vývoje spolupracují s automobilkami na zabezpečení vozů přicházejících na trh. O úzké spolupráci se Škoda Auto se dočtete na stranách 6 – 7 tohoto čísla. ■

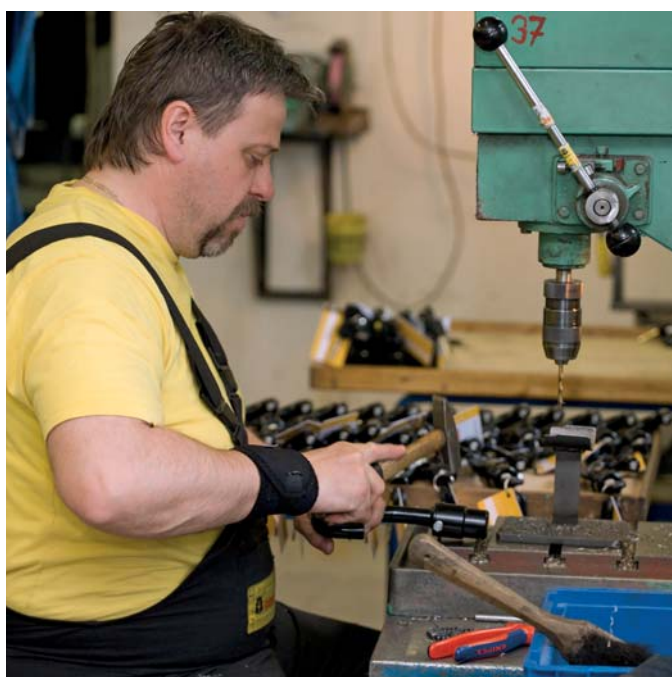

ZLODĚJI NEJDOU JEN PO AUTECH, ALE TAKÉ PO JEDNOTLIVÝCH DÍLECH



Novým trendem v kriminální činnosti, vedle odcizení automobilů jako takových, jsou krádeže jednotlivých dílů, které vyžadují kratší čas a často ani nebývají trestným činem.





Velmi oblíbené jsou xenonové světlomety, jejichž hodnota se pohybuje v řádu desetitisíců korun. Dalšími populárními díly jsou autobaterie a řídicí jednotka. Construct proto přišel na trh s novinkou, která řeší ochranu dílů ukrytých pod kapotou a celého vozu zároveň.

VSAĎTE NA JISTOTU – MECHANICKÉ ZABEZPEČENÍ

Mechanické zabezpečení Construct získává znovu na popularitě, a to hned z několika důvodů. Výrazně totiž snižuje pravděpodobnost odcizení vozidla. Oproti elektronickému zabezpečení nelze deaktivovat žádnými rušičkami signálu a není závislé na autobaterii ani jiných funkcích vozidla. Díky masivní konstrukci odolává napadení a nepodléhá tepelným ani chemickým vlivům. Tím výrazně prodlužuje čas potřebný k odcizení, který je zloděj ochoten riskovat. To vše splňuje mechanické zabezpečení Construct, známé jako zámek řídicí páky.

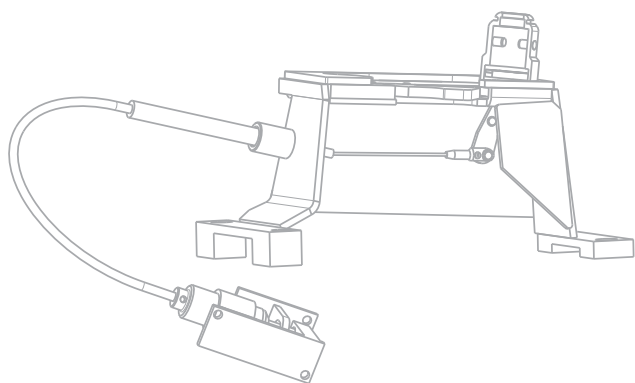

JEDNÍM OTOČENÍM KLÍČKU ZAMKNETE ŘADICÍ PÁKU I KAPOTU

Construct v loňském roce představil veřejnosti nový produkt. Mechanické zabezpečení Construct Vario je kombinace blokáce činnosti řazení a kapoty vozu. Klasický mechanický zámek řadicí páky, který je motoristům dobře známý, chrání vozidlo před odcizením. Construct Vario však nabízí propojení tohoto zámku se zabezpečením kapoty. Vše se ovládá pouhým otočením klíče v zámkové vložce.

Při odemknutí systému dojde k vysunutí dvou jisticích čepů současně. Jeden z těchto jisticích čepů blokuje samotný mechanismus řazení, který tak znemožňuje vyřazení zpětného chodu (u mechanických převodovek) či polohu parkování (u automatických převodovek). Druhý v motorovém prostoru zabezpečuje kapotu vozidla před jejím otevřením.

Zařízení je ukryto v motorovém prostoru a tunelu řazení, takže nenarušuje vzhled interiéru vozidla, ani funkčnost dalších prvků. Do interiéru vystupuje pouze zámková vložka sloužící k ovládání.

Kvalita produktu je podtržena pětiletou zárukou, kterou výrobce poskytuje. Tato garance je podmíněna autorizovanou instalací a pravidelnými garančními kontrolami u montážní organizace, popřípadě u výrobce. ■

PŘEDNOSTI ZABEZPEČENÍ CONSTRUCT VARIO

- Kombinace ochrany vozidla a jeho dílů
- Jednoduchá obsluha
- Záruka 5 let
- Slevy na pojistném
- Elegantní design v interiéru vozidla
- Výroba kompletně v ČR



CONSTRUCT PATŘÍ KE ŠKODOVCE JIŽ 20 LET

ŠKODA



Přes veškeré úsilí výrobců automobilů všech značek o neustálé zlepšování zabezpečení vozidel proti krádeži či jinému zneužití se auta (a jejich součásti) zcizovala, zcizují a tomuto nešvaru se patrně nevyhne ani do budoucna. Vývoj zabezpečení je proto velmi živý a nikdy nekončící proces. Neprobíhá ovšem pouze u samotných výrobců vozidel. Na tomto poli totiž výrobci těsně spolupracují i s expertními firmami, které se na tento obor specializují.

Škoda si jako spolehlivého dodavatele mechanického zabezpečení již před dvaceti lety vybrala Construct. V roce 1991 začala firma ve Velkém Meziříčí vyrábět mechanické zabezpečení řadicí páky, po jednoduchém nápadu s vysokou účinností byla mezi výrobci, prodejci automobilů i konečnými zákazníky od počátku velká poptávka. Již tři roky po zahájení výroby bylo mechanické zabezpečení Construct zařazeno mezi originální příslušenství pro všechny modely značky Škoda.



Od té doby se stal Construct synonymem mechanického zabezpečení motorových vozidel v České republice a pomohl uchránit stovky vozů Škoda před zloději. Úspěšná spolupráce s nejdůležitější českou automobilkou vedla v roce 1994 k rozšíření partnerství i na oblast vývoje. Do chvíle, než si zákazník u prodejce objedná mechanické zabezpečení svého vozu, totiž vede dlouhá a náročná cesta. Souběžně s plánovaným příchodem každého nového modelu značky Škoda na trh začínají i práce na vývoji zabezpečení Construct pro daný typ. To bývá zpravidla dva roky před oficiálním uvedením do prodeje. „Nejprve je dodavatel vyzván ke zpracování cenové nabídky na daný typ zabezpečení, jejíž součástí je například cena vývojových a konstrukčních prací, přípravků potřebných k výrobě, ale také třeba cena dodávaných vzorků,“ popisuje přípravný proces Karel Starý, vedoucí oddělení servisních služeb prodejní organizace Škoda Auto Česká republika. „Po odsouhlasení cenové nabídky začíná samotná spolupráce na návrhu konkrétního zabezpečení. Na jednotlivých projektech úzce spolupracují zaměstnanci společnosti Construct s odpovědnými odborníky z oddělení Technického vývoje Škoda Auto,“ dodává Karel Starý.

Technické řešení mechanického zabezpečení vzniká v první fázi za pomoci CAD a virtuálního 3D modelování na základě konstrukčních dat vozidla. Je třeba především předem ověřit, zda nedochází ke kolizím jednotlivých dílů vozidla (kulisa řazení, středová konzola, atd.) a navrhovaného mechanického zabezpečení. Následuje výroba prvních prototypů nového systému. Ty jsou pak montovány do vozidel určených na životnostní, cyklační a korozní zkoušky. „Občas jsme nuceni nějakou součást upravit, stává se to ale zřídka. V rámci rozvoje technologií totiž při zástavbových zkouškách využíváme moderní 3D tiskárny, čímž zvyšujeme rychlost celého procesu a snižujeme náklady,“ říká vedoucí vývoje společnosti Construct pan Petr Pokorný.

„Dlouhodobá zkouška životnosti spočívá mimo jiné v tom, že vozidlo jezdí s namontovaným zabezpečením Construct a v rámci pracovní směny ho musí obsluha dle předepsaného postupu zkoušky zamykat,“ upřesňuje Karel Starý ze Škoda Auto. „V návaznosti na praktické zkoušky se provádí rozbor materiálu, kvality svarů a korozní zkouška povrchu. Tento proces trvá i tři měsíce.“



Zařízení Construct dále musí splnit zkoušku překonání dle příslušné bezpečnostní třídy a projít schválením systému Škoda Auto Beon. Construct dodá certifikát o zkoušce překonání dle předepsané normy na danou třídu bezpečnosti od akreditované zkušebny a také konstrukční a procesní Fmeu, což jsou postupy z oblasti řízení kvality ISO 9001. Po splnění všech těchto zásadních technických podmínek je třeba ještě vyřešit způsob balení, značení a požadavky na tiskové materiály. Teprve po konečném schválení oddělením kvality je možné začít dodávat mechanické zabezpečení Construct do sítě Škoda Auto pod hlavičkou Škoda Originálního příslušenství," doplňuje Karel Starý.

Tím ale spolupráce nekončí. Pracovníci obchodního úseku společnosti Construct totiž zajišťují u jednotlivých autorizovaných obchodních partnerů Škoda v České republice kompletní technické poradenství. To zahrnuje školení pracovníků při ukázkových montážích originálního příslušenství, zajištění přístupnosti technické dokumentace produktu smluvnímu partnerovi (technologický postup montáže, sestavy dílů jednotlivých produktů, montážní přípravy a nástroje potřebné k instalacím)

V rámci rozvoje technologií při zástavbových zkouškách využíváme moderní 3D tiskárny, čímž zvyšujeme rychlost celého procesu a snižujeme náklady

a mnoho dalšího. V neposlední řadě je každý z autorizovaných obchodníků Škoda Auto vybaven certifikátem, který dokladuje oprávněnost k montáži. Construct se také stará o precizní informovanost prodejců i zákazníků autorizovaných obchodních partnerů Škoda o novinkách či chystaných změnách. Také má na starosti vybavení jednotlivých dealerů propagačními a prezentačními materiály.

„Být dodavatelem originálního příslušenství 20 let jednoznačně svědčí o zvládnutí systému řízení kvality. Přístup společnosti Construct jak k vývoji a prodeji, tak i k péči o našeho společného zákazníka je v souladu s našimi vysokými standardy. Proto přejí společnosti hodně technické invence i obchodních úspěchů do další dvacítky a zákazníkům žádná odcizená vozidla,“ dodává Karel Starý a na závěr uvádí: „Pro majitele vozidel Škoda je ze strany společnosti Construct na jednotlivé produkty poskytována nadstandardní záruční doba, a to v trvání až 60 měsíců. Podmínkou pro tuto rozšířenou záruku jsou pravidelné roční kontroly nainstalovaného originálního příslušenství v našich vozidlech u smluvních partnerů – autorizovaných servisů Škoda Auto.“

Na jednotlivých projektech úzce spolupracují zaměstnanci společnosti Construct s odpovědnými odborníky z oddělení Technického vývoje Škoda Auto.



MERCEDES-BENZ

540K SPEZIAL ROADSTER

Mercedes-Benz 540K byl exkluzivní německý automobil vyráběný společností Mercedes-Benz v letech 1936 - 1939.

Byl hlavním soupeřem italského vozu Bugatti Typo 57SC. Vůz byl uveden na Pařížském autosalonu v roce 1936 jako nástupce Mercedesu 500K a stal se vlajkovou lodí Mercedes-Benz. Měl moderní podvozek s nezávislým zavěšením všech kol pro co nejhladší jízdu a dostatečný výkon pro uspokojení i těch nejnáročnějších zákazníků.

Písmeno K v názvu znamenalo kompresor, který zvyšoval výkon technicky dokonalého řadového osmiválce. Výroba probíhala pouze na zakázku, každý vůz byl sestaven individuálně podle potřeb zákazníka. Celkem bylo vyrobeno necelých 400 vozů, jež měly ovšem značně rozdílné karoserie. Oblíbené byly dvoudveřové sportovní roadstery, kabriolety, tourery či dvou a čtyřdveřová kupé s normální i stahovací střechou. Samozřejmě také limuzíny.

Snad nejslavnějším z vozů Mercedes-Benz 540K je velkolepý „Spezial Roadster“, který navrhl německý designér Hermann Ahrens a vyrobila jej, tak jako téměř všechny



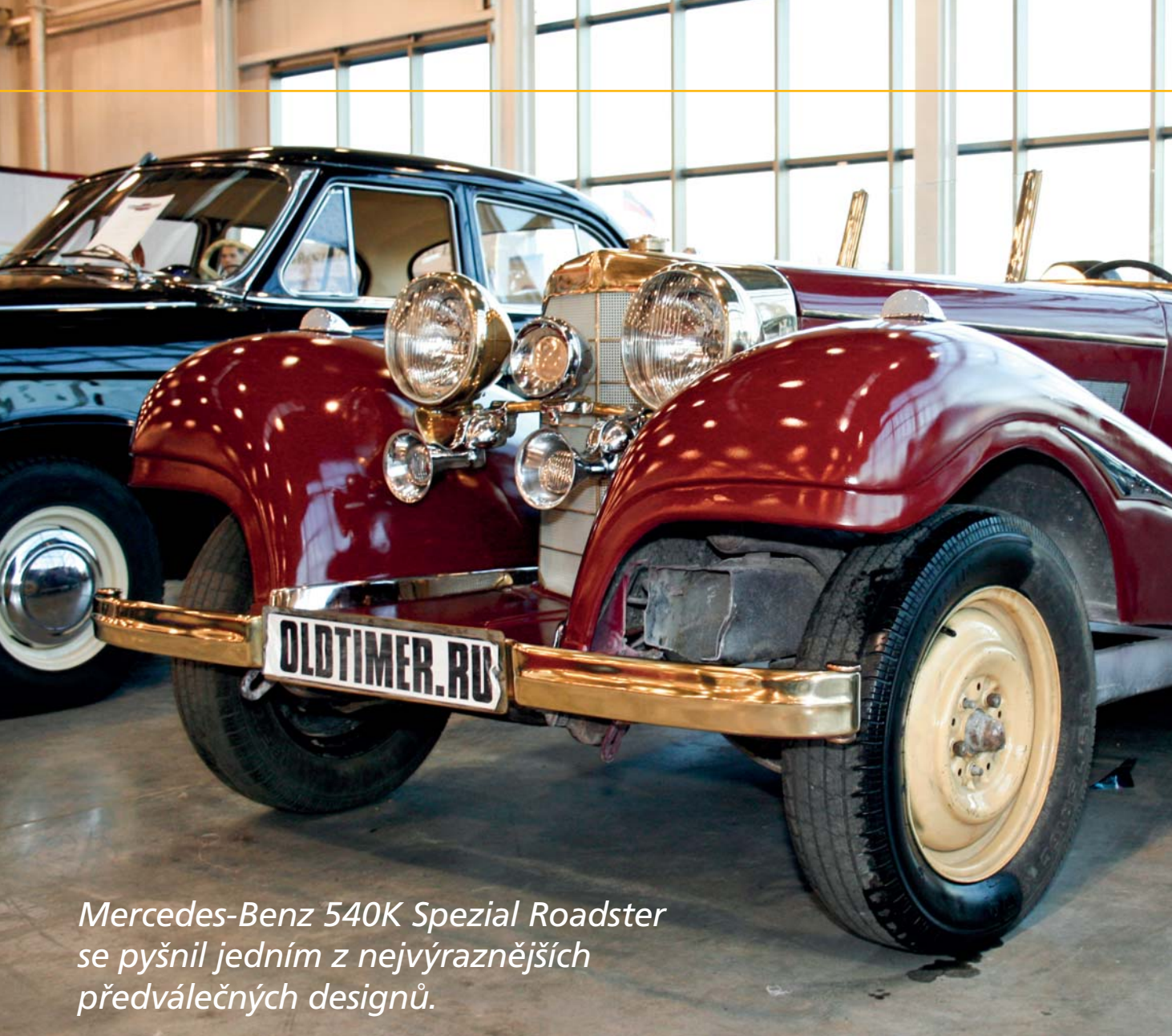

Mercedes-Benz 540K Spezial Roadster se pyšnil jedním z nejvýraznějších předválečných designů.

karoserie pro řadu 540K, karosárna Karrosserie Sindelfingen, jež patřila přímo společnosti Mercedes-Benz. Mercedes-Benz 540K Spezial Roadster se pyšnil jedním z nejvýraznějších předválečných designů. Snadno se dal odlišit od ostatních, a to díky unikátní přední kapotě, jedinečným blatníkům, dvěma mohutným výfukům, skloněnému čelnímu sklu a extrémní délce. I přesto, že se jednalo o vůz delší než 5 metrů, vypadal díky jedinečnému designu opravdu harmonicky. Jednalo se pouze o dvoudveřový vůz, možná i proto se zdál být mnohem menší, než ve skutečnosti byl.

V roce 2011 byl vydražen vůz s rokem výroby 1937 za 9.680.000 \$

I když Mercedes-Benz uvádí, že vozů s označením 540K vyrobil téměř 400 kusů, verze Mercedes-Benz 540K Spezial Roadster se vyrobilo pouze 26 jedinečných kousků.

Jen pro zajímavost, cena krasavce Mercedes-Benz 540K Spezial Roadster se ve své době pohybovala okolo 28 000 říšských marek (tenkrát asi 12 000\$). V roce 2011 byl vydražen vůz s rokem výroby 1937 za 9 680 000 \$ (tj. více než 195 000 000 Kč podle současného kurzu).

Výrobce	Mercedes-Benz
Vyrobeno	26 ks v letech 1936 - 1939
Designér	Hermann Ahrens
Převodovka	manuální čtyřstupňová, na přání i pětistupňová
Místo výroby	továrna Untertürkheim, Sindelfingen, Německo
Hmotnost	až 2 700 kg
Karoserie	dvoudveřový kabriolet, čtyřdveřové coupé, sedmidveřová limuzína
Rozvor	3 290 mm
Délka	5 150 mm
Objem nádrže	110 l
Motor	řadový osmiválec 5 401 cm ³
Maximální rychlost	160,9 km/h
Zrychlení z 0 na 100 km/h	16 sekund

PRODLUŽTE SI ZÁRUKU AŽ NA 5 LET

Kromě standardní dvouleté zákonné záruky poskytuje výrobce na produkty značky Construct prodlouženou záruku až na 5 let od data montáže do vozidla. Nyní s benefitem navíc – každoročním připomenutím!



Podmínkou je navštívit autorizovanou montážní organizaci a nechat si zabezpečení Construct zkontrolovat. Po prvním roce od data montáže není prohlídka povinná, ale pokud se nedostavíte na kontrolu po dvou letech (resp. mezi 23. a 25. měsícem od data montáže), nárok na prodlouženou záruční dobu ztratíte.

Abyste nepřišli o tento benefit, budete na roční kontroly upozorněni e-mailem na adresu, kterou uvedete při registraci montáže. Kontrolu je možné provést vždy 30 dnů před a 30 dnů po datu výročí od instalace zabezpečení Construct do vozidla.

Zasílání upozornění je možné díky novému systému elektronických registrací. Při instalaci zabezpečení Construct už nedostanete 30stránkovou papírovou záruční a servisní knížku, ale montáž bude zaregistrována elektronicky a vy dostanete vytištěné Osvědčení o registraci, které je zároveň také záručním listem.

Roční kontrolu vám provedou autorizované montážní organizace, jejichž seznam najdete na webových stránkách www.construct.cz. Jako potvrzení získáte jednostránkový dokument, který zároveň zaručuje prodloužení záruční lhůty o další rok, celkově na 5 let od data montáže zabezpečení do vozidla.

ELEKTRONICKÁ REGISTRACE:

ZJEDNODUŠENÍ PRÁCE PRO AUTOSERVISY

Registrace se provádějí v partnerské sekci na webových stránkách www.construct.cz. Přihlašovací údaje jsou stejné, jako při vstupu do katalogu produktů. Registrace najdete na samostatné záložce, stejně jako potvrzování ročních kontrol. K zaregistrování produktu je potřeba

znát jeho sériové číslo (Serial Number) a heslo (Security PIN). Oba tyto údaje najdete na bezpečnostní kartě u produktu. Po jejich správném zadání se automaticky

vygeneruje typ produktu a pustí vás do registračního formuláře. Po jeho vyplnění údaje uložíte a vytisknete jednostránkové Osvědčení o registraci, které po podepsání předáte zákazníkovi.

Elektronickou registraci ocení zejména ten, kdo prodává více vozů jednomu zákazníkovi. Každou společnost (právníkou osobu), kterou budete pod Vašimi přihlašovacími údaji registrovat, si systém zapama-

tuje a při registraci dalšího vozu ji stačí pouze vybrat ze seznamu. Vyplníte jen údaje o vozidle a firemní záznamy se vám vyplní již automaticky.

HISTORIE REGISTRACÍ

Pro usnadnění práce jsme každé montážní organizaci zpřístupnili historii svých registrací, která slouží nejen pro kontrolu, ale také pro dodatečné stažení PDF souboru Osvědčení o registraci.

POTVRZENÍ ROČNÍ KONTROLY

Již nyní pracujeme na systému elektronického potvrzování ročních kontrol.

JSME TU PRO VÁS

Váš oblastní manažer prodeje a služeb Vám rád poradí s jednotlivými kroky registrace, proto se na něj neváhejte obrátit. K dispozici je Vám také technická podpora v případě potíží:

Tel: 724 356 011, E-mail: registrace@construct.cz ■









CONSTRUCT ■

VÍCE NEŽ MECHANICKÉ ZABEZPEČENÍ VOZIDEL

www.construct.cz



ANNA POLÍVKOVÁ

DO MEXIKA SE MOC TĚŠÍM!



Patří k výrazným talentům současné mladé generace herců, genetickou výbavu pro uplatnění v oboru jí poskytli rodiče – herci Evelyn Steimarová a Bolek Polívka. Kromě filmových a divadelních rolí se však vloni na podzim také výrazně profilovala jako pohybově nadaná tanečnice, když trochu nečekaně zvítězila v ostře sledované soutěži Star Dance. Málokdo ale ví, že pro Annu Polívkovou rozhodně není cizí ani vůně spáleného benzínu.

Rok 2013 pro Vás byl asi hektický. Kolik byste si na své vítězství ve Star Dance před začátkem soutěže vsadila? Vůbec bych si nevsázela. Já se šla hlavně učit něco nového a za vítězstvím jsem netáhla. Ale moc mě to bavilo, s každým postupem jsem měla radost a od bramborové medaile už jsem slavila.

Co kromě „slávy“ prvenství ve Star Dance znamená? Máte stejně jako třeba vítězky soutěží královen krásy nějaké povinnosti k pořadatelům? Smluvní povinnosti nemám, ale jezdíme vystupovat na plesy a to je celkem zábava. Teď se zrovna chystáme na takovou báječnou akci do Třešti. Čeká mě také premiéra v muzikálu, kde se tančí a zároveň zpívá. Do toho



bych se asi nepustila bez Star Dance... I tak si říkám, jestli jsem se nepřecenila...

Star Dance vyžaduje velké přípravy, fyzickou zdatnost a pohybový talent. Nic z toho vám očividně nechybělo. Věnujete se dlouhodobě nějakému sportu?

Můj obor je pohybové divadlo... Vždy jsem se hodně pohybovala. Sama jsem si pak během Star Dance uvědomila, že jsem v dobré kondici.

Jaký máte vztah k automobilismu a autům? Ve vaší profesi je auto asi nezbytnou součástí života...

V jednu dobu jsem vlastnila starého Polského Malucha, a s tím byla velká legrace. V padesátikilometrové rychlosti jste měli pocit, že drandíte opravdu rychle. Každý kdo nasednul, tak míval záchvat smíchu, turisté si mě fotili, policajti všechno odpustili, ale věčně nefungoval. Teď mám Toyotu Corollu po kamarádovi a ještě teď, když nastartuji, se zaraduju, že funguje...

S tatínkem Bolkem Polívkou jste natočila pokračování kultovního filmu Dědictví. Jak se vám s vlastním otcem spolupracuje?

Vždy s tátou nesmírně ráda spolupracuji. Táta říká, že jsem se stala herečkou, abych častěji viděla tatínka. No něco na tom je... Je to radost a velká škola. Právě zkoušíme tátovu autorskou hru DNA. Jen my dva a samozřejmě Barin a Fretti. Ti s tátou spolupracují snad už čtyřicet let.

Jakým řidičem je Váš tatínek Bolek Polívka? Podělila jste po něm vztah k autům?

Táta je výborný řidič a vždy měl skvělá auta. Myslím si, že řídím taky dobře, ale asi je mi víc fuk v čem. Řízení mě baví. Jen někdy jsem nepozorná... občas se kochám...

Tatínek Vaší maminky Evelyny, tedy Váš dědeček, byl Jaroslav Juhan. Motoristický nadšenec, konstruktér a taky závodník. Málokdo ví, že on inspiroval Ferdinanda Porsche k pojmenování sportovních modelů značky „Carrera“. Jaké na svého dědu máte vzpomínky?



Na Jardu – nikdy mi moc nešlo říkat děda – mám vzpomínky jako na úžasného gentlemana a frajera. Byl vždy úžasně elegantní a vtipkoval v každém z osmi jazyků, které perfektně ovládal a plynule přecházel z jednoho do druhého. Nesmírně ráda jsem poslouchala jeho vyprávění. Ať už popisoval svoje dobrodružství, válečnou dobu nebo divadelní prostředí, které poznal díky babičce Jiřině Steimarové, mluvil svojí krásnou, neopakovatelnou, prvorepublikovou češtinou, kterou občas okořenil novotvarem, když si po čtyřiceti letech v emigraci nemohl vzpomenout. Třeba pokrývač byl taškář.

Jaroslav Juhan právě před šedesáti lety zaznamenal skvělý úspěch v závodě La Carrera Panamericana.

Letos se prý na tento slavný závod vydáváte v jeho stopách vy. Řekněte nám o tom něco víc, prosím.

Já se na to nesmírně těším. V Mexiku je Jarďa prý stále živou legendou, vždyť v roce 1954 dojel na celkovém čtvrtém místě a to o bronz přišel až v poslední etapě. Díky tomu závodů také dostal Guatemalské občanství a do tohoto středoamerického státu se dostal neuvěřitelnou náhodou, ale takové náhody byly v jeho životě zřejmě naprosto běžné... ostatně můžete se o tom všem dočíst v knize Život bez brzd, která popisuje celý jeho životní příběh...

Chráníte svůj vůz nějakým zabezpečením proti krádeži?

Já byla vlastníkem starého polského Fiátka a teď mám starou Corollu a ty auta chrání sebe sama tím, že nemají nijak valnou hodnotu.

Máte nějakou zkušenost s krádeží vozidel?

Jednou, už je to dost dávno, jsem nemohla otevřít dveře a myslela, že se někdo dostával do bílého Favorita, kterého jsem měla půjčeného a zavolala Policii... oni mi auto otevřeli... odjeli... já sedla do auta a zjistila, že je to úplně cizí Favorit... tak asi tak... ■

*Ptal se Vojtěch Štajf
Foto: Petr Frýba*



CONSTRUCT YACHTING CUP

Každoročně pořádáme také Construct Yachting Cup na vodní nádrži Orlík. Protože se jedná o opravdu povedenou a zajímavou akci, potkali jsme se vloni s obchodními partnery na Orlíku rovnou dvakrát, 6. a 27. září 2013. Těchto dvou akcí se zúčastnilo celkem 70 našich obchodních přátel. Směr plavby byl namířen přímo k přehradě, kterou jsme si s průvodcem rovnou prohlédli. Po skvělém obědě a sladkém dezertu jsme se úspěšně doplavili zpět do Yachting Clubu, kde na nás čekalo tradiční zakončení plavby, raut s grilovanými dobrotami a příjemné posezení. ■



VÍNEČKO BÍLÉ...

Další akcí, kterou jsme zorganizovali pro naše partnery především z Moravy, byla řízená degustace vína. V úterý 17. 9. 2013 jsme se vydali do vinného sklípku ve sklepní uličce zvané Šulaperk, kde jsme společně s významnými obchodními partnery prožili opravdu milé odpoledne a večer. Kromě degustace s odborným výkladem, tradičního moravského rautu a cimbálové muziky, jsme se bavili i u souteží a veselých historek nejen z pracovního prostředí. ■





Stejně jako v předchozích letech, ani vloni jsme nesměli vynechat všemi oblíbený Construct Curling Cup. Ten jsme již po šesté uspořádali pro naše obchodní partnery, a to 6. 11. 2013 v curlingové hale v pražských Roztylech. Jak můžete vidět na fotografiích, všichni zúčastnění si sportovní klání náramně užívali. A jak se říká, hlavní není zvítězit, ale zúčastnit se. Proto děkujeme a gratulujeme všem, kteří si přišli zahrát a bavit se. ■

TRADIČNÍ CONSTRUCT CURLING CUP



*Jak to vypadalo
na stupních vítězů?*

1. MÍSTO - TÝM TUKAS
2. MÍSTO - TÝM AMOND Kladno
3. MÍSTO - TÝM AUTO ELSO

*Všem výhercům ještě
jednou gratulujeme
a těšíme se na další ročník!*

Společnost Construct vznikla před více než 20 lety a za tu dobu si vydobyla pozici lídra na trhu. Od začátku jejího rozvoje byl ve vedoucích pozicích muž, který pak ve funkci generálního ředitele úspěšně pracoval více než 10 let. Nyní máme tu možnost přivítat ho mezi námi zpět. Do pozice generálního ředitele společnosti Construct se vrátil
Ing. Jiří Dufek.

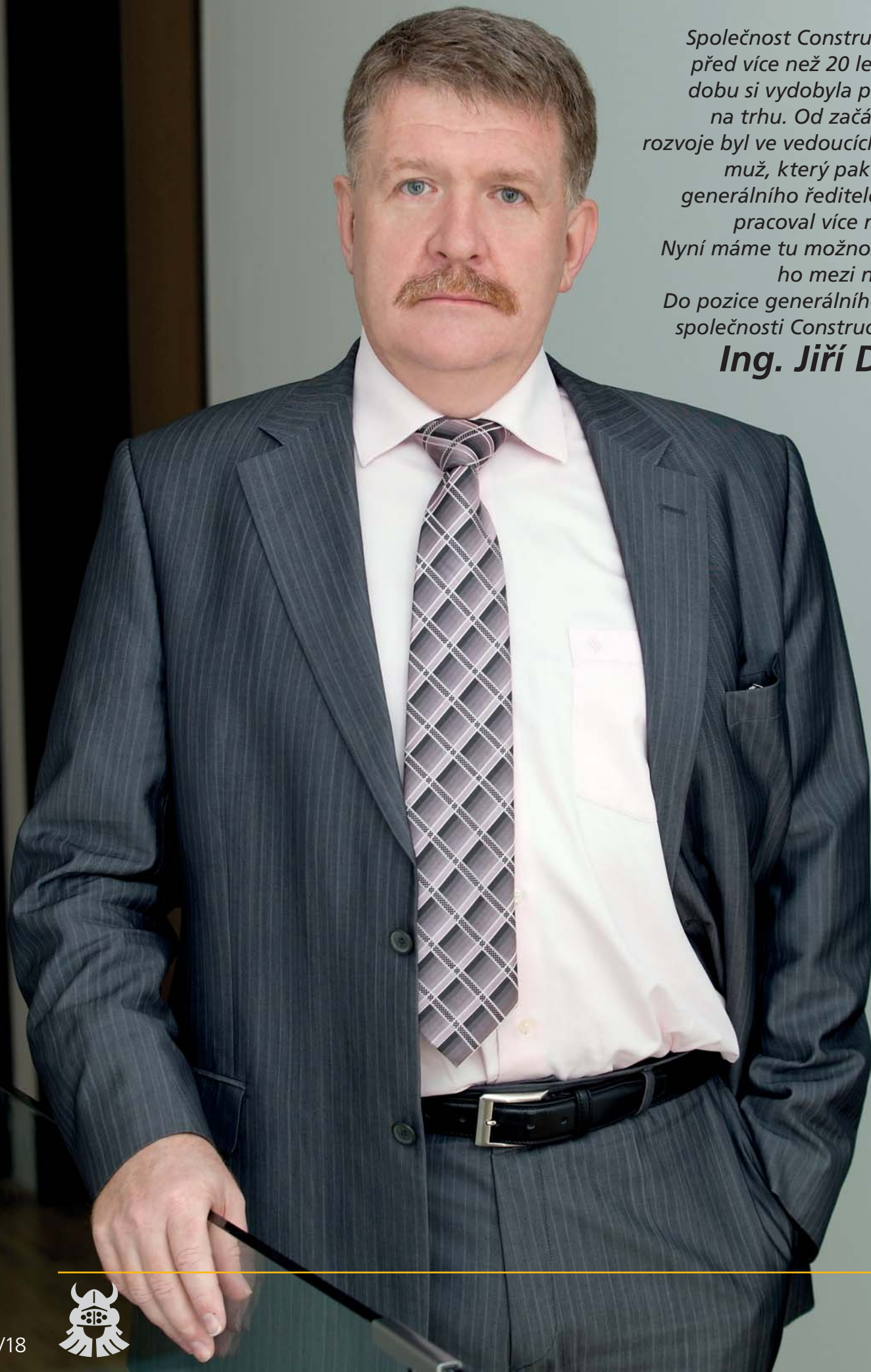

NÁVRAT DO VEDENÍ SPOLEČNOSTI

Pane řediteli, jaký je návrat po letech?

Jako bych se vrátil z dovolené. Pravda, změn na vedoucích místech jsem si všiml.

Co nového v Constructu?

Soustředění na mechanické zabezpečení se nemění. Je roky prověřené a má stálé místo na trhu. Z hlediska výroby používání nových technologií. V prodeji jsou nová odbytíště.

Předpokládám, že ačkoliv jste v Constructu pár let nepůsobil, stále jste jedním očkem sledoval, co se ve společnosti děje, je to tak?

Samozřejmě. I když jsem nebyl ve výkonných funkcích, tak jsem se s představiteli společnosti stýkal při práci na různých projektech a potkával na společenských akcích. Jako člen prezidia Asociace technických bezpečnostních služeb Grémium alarm, které je Construct členem, jsme i s dalšími firmami spolupracovali na velmi úspěšném projektu Rok zabezpečení vozidel, potkávali jsme se na výstavách, konferencích apod. Z důvodu stálého pobytu v branži mám přehled o dění v oboru. A pohled z venku na dění ve firmě je jednoznačně přínosem.

Víme, že jste působil v Sherlogu.

Ano, pracoval jsem na pozici produktového ředitele Sherlog Security. S ohledem na spolupráci mezi našimi společnostmi to nebyl problém a já mohu říci, že jsem byl na zkušené u lídra trhu v oblasti radiového vyhledávání odcizených vozidel. Jiný produkt, jiná cílová skupina, mnoho společného – hlavně snaha o propagaci nutnosti zajistit, zabezpečit si svůj majetek. Hodně jsem se naučil a věřím, že jsem tam byl platným členem týmu.

Jaké budou Vaše první kroky, které podniknete?

Chci vybudovat silný pracovní tým. Seznámit se s novými kolegy a poznat jejich myšlení a názory, tah na branku. Je to pár let, co jsem tam nebyl, lidé se mohou měnit i s ohledem na vnější situaci. Běžně se stává, že se dostanou do zajetých kolejí, invence minimální, vzpomínání na doby minulé, nevhodný přístup k zákazníkovi, snaha udržet si místo... Když nemáte správné informace, výkon v řídicí funkci nemůže být dobrý.

A co dlouhodobější plány?

Stabilizace trhu v České republice. Rozvoj spolupráce se Škoda Auto. Spolupráce s dalšími společnostmi na trhu za účelem rozšíření a zkvalitnění našich služeb. Zvýšení exportu. Najít nové trhy, kde je mechanické zabezpečení vhodný produkt pro ochranu majetku. Rozšířit portfolio našich produktů.

Jak hodnotíte současnou situaci na trhu?

Construct je jedničkou na trhu. Mechanika se prodává a je stále co zabezpečovat. Je to ale s ohledem na vývoj automobilů náročnější. Konkurencí pro všechny výrobce zabezpečení je slevová politika pojišťoven a některé jejich produkty. Věřím, že se situace změní a že si pojišťovny začnou chránit svůj majetek. Třeba i klasifikací jednotlivých druhů zabezpečení nebo omezením slev. Situace na zahraničních trzích je odlišná podle dané lokality. Zabezpečení se více daří na východě, ale právě v těchto dnech začínáme posilovat spolupráci na německém trhu. Politická situace v Rusku a na Ukrajině má přímý negativní dopad na prodej. Export je pro naši společnost nezbytný. Jeho zvyšování je dlouhodobá a náročná práce.

Co konkurence?

Konkurence byla vždy v České republice rozšířená a nejtěžší v celé Evropě. Bylo to dáno akceptací zabezpečení a poskytováním slev od pojišťoven. Stále vznikají nové společnosti či různá uskupení, která se derou o své místo na slunci. Tento stav se také přesunul dál na východ, který má stále velký potenciál. Záleží na zákaznících, jakou službu a produkt si vyberou – „noname“ kopii, levný produkt nebo renomovanou značku. Informací je hodně.

Ohlédneme se zpět, do samých počátků společnosti, u kterých jste byl přítomen. Určitě to nebylo jednoduché přesvědčit automobilky, aby jejich servisy vrtaly a frézovaly do nových aut díry kvůli vašemu železu...

Jednoduché to nebylo, ale pomohl tomu selský rozum v České pojišťovně, kde chtěli jako první snížit plnění z důvodu krádeží vozidel svých klientů. Proto začali poskytovat slevu z pojistného, které v těch dávno minulých dobách bylo několikanásobně vyšší než je nyní. Construct tuto vlnu zachytil, ale všechno ostatní si musel vydobýt sám. Jednání na Svazu dovozců automobilů, ve Škoda Auto a u importérů dalších značek. Prošlapávali jsme cestičku i ostatním našim následovníkům. Zkoušky na Kriministickém ústavu, korozní odolnost, systém řízení kvality atd., atd. Bylo to náročné, ale krásné období. Byli jsme a zůstali jedničkou na trhu. Construct se montoval snad do všech značek automobilů. Máme tisíce modelů. Stali jsme se synonymem pro mechanické zabezpečení vozidel. A prodali jsme jich miliony. Právě na přelomu března a dubna, v roce 20. výročí schválení produktu mechanického zabezpečení Construct jako originálního příslušenství pro vozy Škoda, jsme vyrobili již 2 000 000 kusů. Byl to zámek na Roomstera/Fabii (CF 016).
Děkujeme za rozhovor a přejeme Vám mnoho úspěchů ve Vaší staronové funkci. ■



Foto © Pavel Pavelka

POZNEJTE KRÁSY VELKÉHO MEZIŘÍČÍ

Starobylé město Velké Meziříčí patří k těm místům v České republice, které určitě stojí za návštěvu. Nabízí spoustu historických i přírodních krás, které by při vašich toulkách po naší krásné zemi určitě neměly chybět.

Při cestě po dálnici D1 mezi Prahou a Brnem neminete vysoký most, který se tyčí nad malebným městečkem Velké Meziříčí. Město položené na soutoku řek Balínky a Oslavy upoutá návštěvníky svými četnými památkami a historickým centrem města, které bylo vyhlášeno městskou památkovou zónou.

A právě v tomto městě se vyvíjí a vyrábí mechanická zabezpečení Construct. Společnost má na Františkově už přes 20 let své výrobní sídlo, v němž v současnosti zaměstnává cca 100 pracovníků.

NAHLÉDNUTÍ DO HISTORIE

První zmínky o městu pochází z 13. století. Roku 1408 město obdrželo plná městská práva. Hradbami opevněné sídlo se začalo pomalu rozšiřovat a postupně vznikala předměstí. V 15. století se počet obyvatel prudce zvýšil. Dnes Velké Meziříčí obývá 12 tisíc lidí.

NEJVÝZNAMNĚJŠÍ PAMÁTKY MĚSTA

- zámek, ve kterém dnes sídlí muzeum se sbírkami historického a regionálního rázu
- chrám sv. Mikuláše s vyhlídkovou věží, zpřístupněnou každoročně od června do konce srpna
- židovská čtvrť se synagogami a židovským hřbitovem





Foto © Jiří Michlíček



Foto © Jiří Michlíček

ZÁMEK VELKÉ MEZIŘÍČÍ

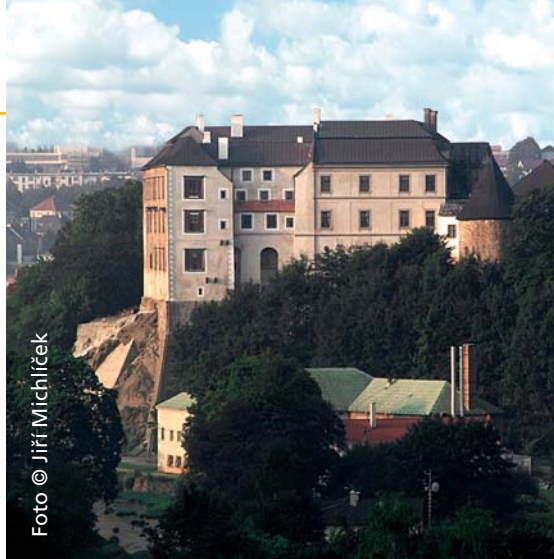
Zámek, původně románský hrad, stál na skále nad řekou Oslavou již kolem roku 1236. Po gotických úpravách v 15. století byl v následujícím století přestavěn na renesanční zámek, z něhož se na malém nádvoří dochovala lodžie vyzdobená freskami. Po požáru roku 1723 byl zámek obnoven barokně. Stavba byla dokončena roku 1733. V držení hradu a později zámku se v minulosti vystřídalo 13 významných šlechtických rodů.

V budově zámku je umístěno Muzeum Velké Meziříčí. Návštěvník si zde může prohlédnout například psací stůl Marie Antonietty, smuteční náhrdelník Marie Terezie či kapesník s krví Františka d'Este. Muzeum dále

nabízí několik druhů expozic, které určitě stojí za shlédnutí. V prostorách zámku se také nachází Dálniční muzeum věnované stavbě dálnice D1.

ZÁMECKÝ PARK

U zámku se rozkládá háj o rozloze 23 ha, který volně přechází ve volný les. Páteř parku tvoří alej pyramidálních dubů. V parku můžete vidět jeden z exponátů muzea – dřevěný krytý most a také kamenný most spojující park se zámekem. Park nabízí příjemný prostor pro odpočinek a procházku pro celou rodinu. ■

V příštím čísle se podíváme do historického centra města.



Foto © Jiří Michlíček

NEJEN NA VYPLNĚNÍ DLOUHÉ CHVÍLE

Manželka: „S autem je problém. V karburátoru je voda.“
 Manžel: „Voda v karburátoru? Co je to za blbost?“
 Manželka: „Říkám ti, že je voda v karburátoru.“
 Manžel: „Prosím tě, vždyť ty ani nevíš, co to je karburátor.
 Radši se na to podívám. Kde je auto?“
 Manželka: „V bazéně.“



Dva chlapi se baví o tom, co dostali k vánocům.
 „Pojď k oknu. Vidíš to krásný, modrý BMW?“
 „No, tak to je opravdu moc pěkný.“
 „Tak přesně v takový barvě jsem já dostal tepláky.“

Česko má technický stav silnic na jedničku! Problém nastává, když zařadíte dvojku nebo vyšší převodový stupeň.

Letadlo se chystalo na start, ale nakonec vzletlo až po hodinovém čekání. Cestující se ptá letušky, na co se čekalo. Letuška: „Pilot nebyl spokojen se zvukem motoru. Bohužel trvalo hodinu najít jiného pilota.“

Na zastávce stojí autobus chystající se na odjezd. Běží za ním chlap a křičí: „Pane řidiči, zastavte, jinak nestihnou práci!“
 Řidič chce odjet, ale cestující ho přesvědčí, aby počkal.
 Chlapík doběhne k zadním dveřím, naskočí, dveře se zavrou, on si oddychne a říká: „Kontrola jízdenek.“

Dva dávní kamarádi se potkají na autobusovém nádraží.
 První se ptá: „Tak co, jsi ženatý?“
 „Ne.“
 „A na co čekáš?“
 „Na autobus.“

	LÁKADLO	TYHLETY	OSTNATÁ PARKOVÁ DŘEVINA	FABRIKA	OTLUČENÁ	PRÁVA ZÁKAZU	INICIÁLY HEREČKY NEDOŠINSKÉ	USTÁLENÝ VZOR		ŠTÍTEK SE JMÉNEM	DAREBÁK	OZNAČENÍ ČESKÝCH LETADEL	DOMÁCKY URŠULA	DRUH MOSAZI	ESKYMÁCI
PŮSOBIT V KOMPARZU									UCHVÁTITI (KNIŽNĚ)						
1. DÍL TAJENKY									JEDNOTKA DÉLKY ZN. JAPON. AUT						
TAVENÍM ZBAVIT OSTRÍ							EV. SOUTĚŽ V KOPANÉ OSTROV MAL. ANTIL					NAŠE UMĚLECKÁ VŠ NÁZEV HLÁSKY K			
DOKONČIT ZÁPĚLATOVÁNÍ								DOMÁCKY ANATOL VZKRÍŠENÍ					ZNAČKA BISMUTU MLÝNSKÉ KORYTO		
	MUŽSKÉ JMÉNO	SKŘEK VRÁNY LÍNO					ROZRÝVAT PLUHEM CIZÍ ŽENSKÉ JMÉNO								
SARMAT												SLOVENSKY „JAKÉ“ VIDEŇSKÝ FOTB. KLUB			
FRANCOUZSKÝ MLUVNICKÝ ČLEN			ČPAVEK ČESKÉ MĚSTO								INICIÁLY PREZIDENTA NIXONA NICKA			OTVORY VE STĚNĚ	AUTOR VINNETOUA
FOND NÁRODNÍ OBNOVY (ZKRATKA)				JAS SPZ KLA DNA					TĚLOVĚDEC TŘÍKRÁLOVÁ ZKRATKA						
HAZARD					DOMÁCKY ADAM ŘÍMSKÁ ČTYŘKA					ČESKÝ MALÍŘ (JOŽA) EVROPAN					
CIZÍ ŽENSKÉ JMÉNO									3. DÍL TAJENKY						
DOKUD									VOUSY NA BRADĚ						POMŮCKY: INUITĚ, PMEZ, UPRKA





Staňte se naším fanouškem na Facebooku:
www.facebook.com/construct.cz





CONSTRUCT

VÍCE NEŽ MECHANICKÉ ZABEZPEČENÍ VOZIDEL

CONSTRUCT VARIO

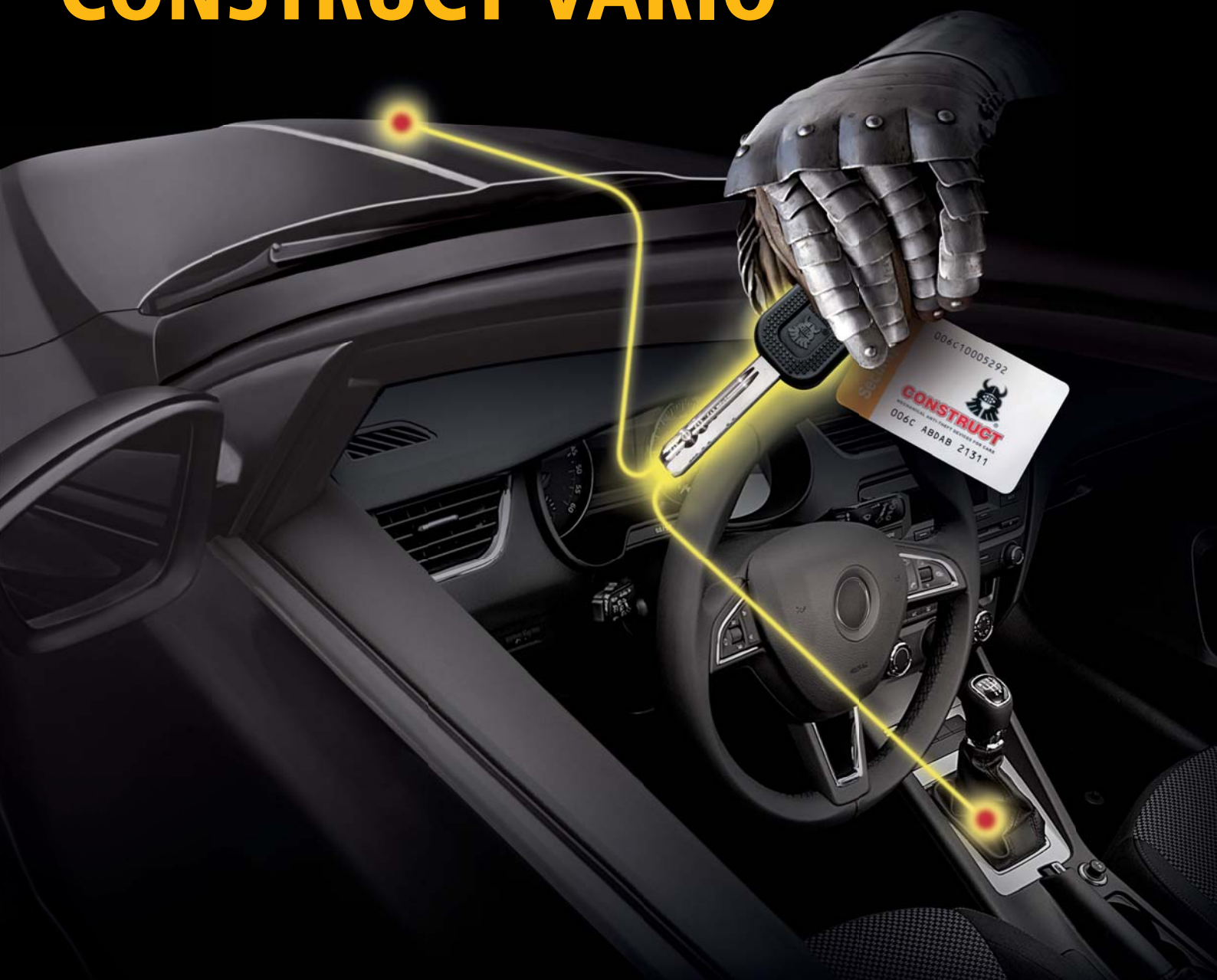

Revoluční řešení v zabezpečení vozidel proti krádeži.
Systém blokuje řídicí páku v kombinaci se zámkem kapoty.

Zabezpečte si kvalitně váš vůz.

www.construct.cz